

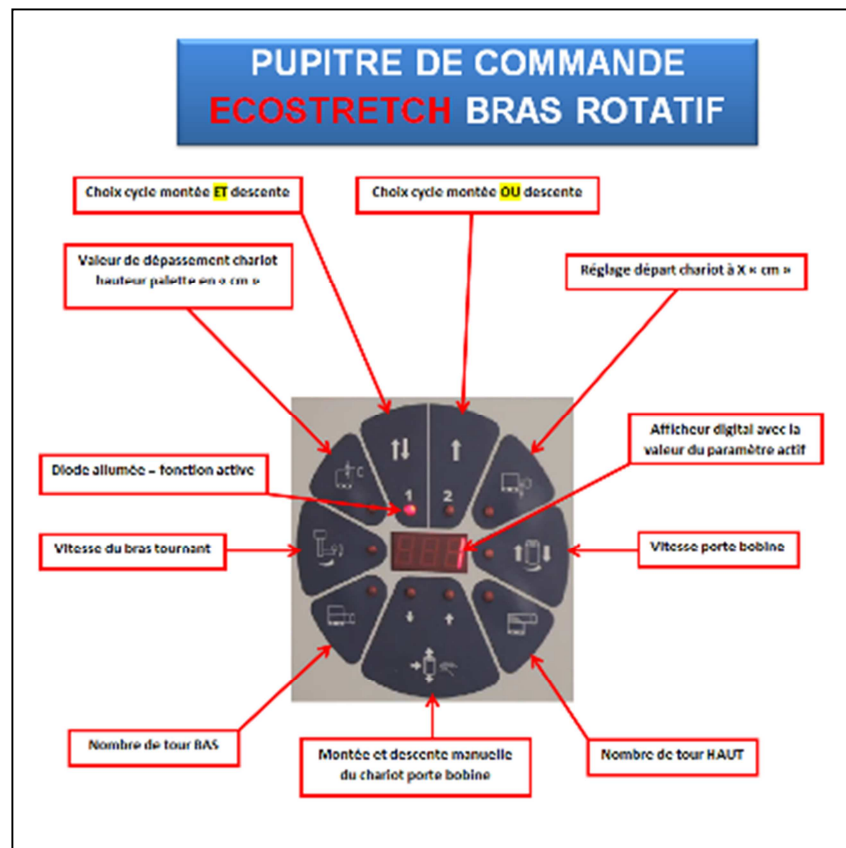

Transformateur et distributeur
en matériel et emballage
Tél : 01 60 26 83 53
www.s-e-p-t.fr

75 RN3
Le bois fleuri
77410
CLAYE SOUILLY
info@s-e-p-t.fr

BRAS TOURNANT PAS CHER ECONOMIQUE car utilise du film pré-étiré « ECOSTRETCH »

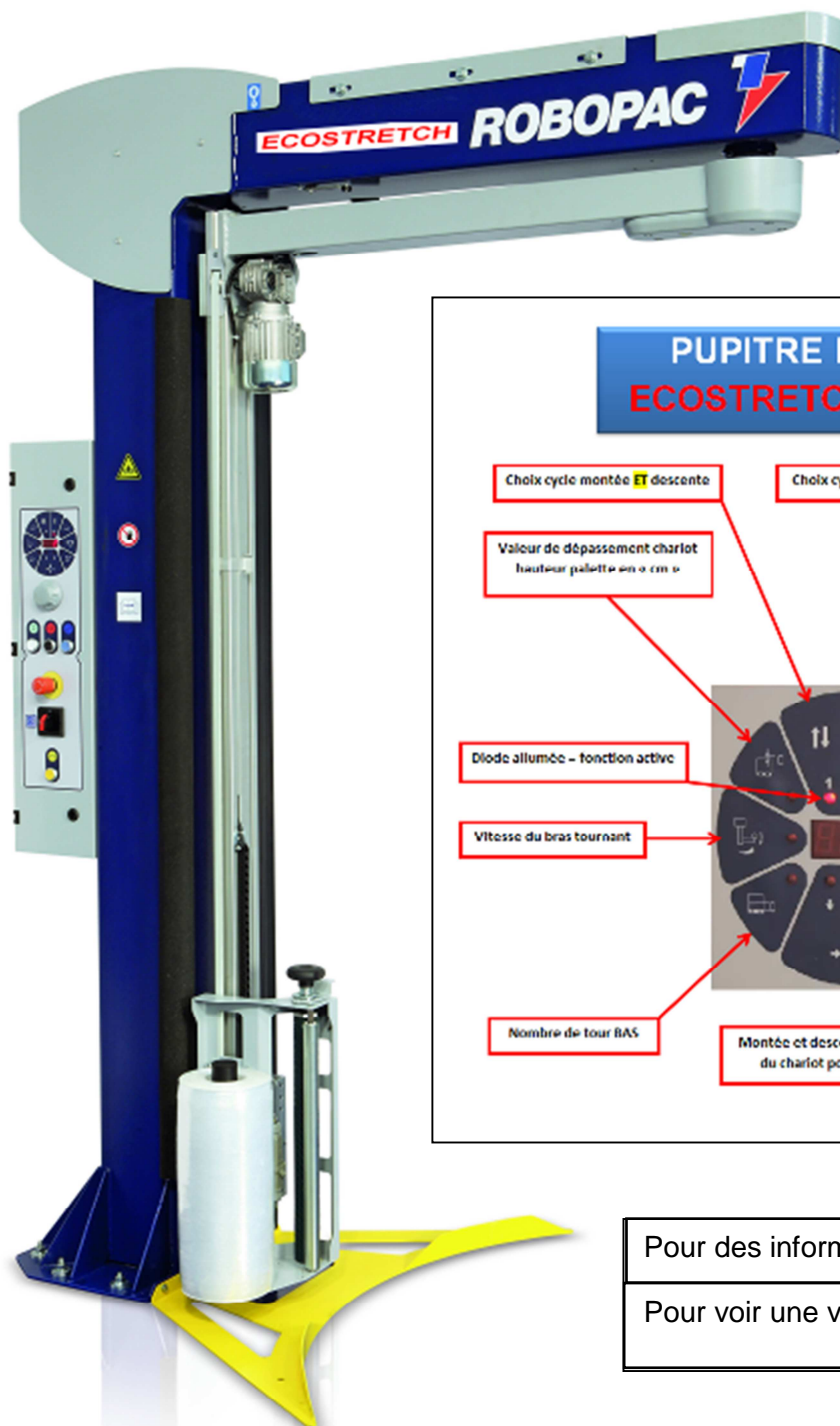

Pour des informations : info@s-e-p-t.fr

Pour voir une vidéo : ECOSTRETCH

« ECOSTRETCH » sur SEPT



1

CHARIOT PORTE BOBINE

Capacités du chariot à frein mécanique

- Chariot à frein mécanique : allongement constant du film
- Accepte les bobines avec ou sans mandrin
- Poids max bobine : 8 kg
- Diamètre bobine max : 250 mm
- Laize max : 500 mm
- Longueur bobine : jusqu'à 1800 ml

2

CONFORT & SECURITE OPERATEUR

Protection située sur la partie verticale et horizontale du bras

- En cas de contact, arrêt immédiat et total du bras
- Pas d'inertie après arrêt
- Bouton d'arrêt d'urgence
- Vitesse de rotation : 11 tour/mn : conforme à la norme CE

Programme spécial TMS* : Arrêt du chariot à 80 cm de hauteur

- Facilite le chargement de la bobine
- L'opérateur ne se baisse plus pour accrocher le film

* trouble musculo-squelettique.

Bouton d'arrêt d'urgence

3

PANNEAU DE CONTROLE

Positionnable à droite ou à gauche de la colonne

Principales commandes paramétrables :

- Cycle de banderolage : montée/descente ou montée seule
- Nombre de tour de renfort haut et bas
- Vitesse du chariot et rotation bras variables

Panneau de commande verrouillable par clés

DESCRIPTIF TECHNIQUE

STRUCTURE

- Structure en acier mécano soudé.
- Colonne verticale avec embase pour fixation au sol de la machine par six chevilles mécanique ou chimique M12. Epaisseur d'encrage minimum de 100 mm dans dalle béton de bonne qualité.
- Bras fixe horizontal fixé sur la colonne verticale.

BRAS TOURNANT

- Dimensions des palettes 1000 x 1200 mm ou moins pour la version standard et 1200 x 1200 mm ou moins pour la version XL.
- En acier mécano soudé, solidaire du bras fixe horizontal.
- Vitesse de rotation ajustable par variateur de fréquence de 7 à 11 tours/mn.
- Rampe d'accélération par variateur de fréquence.
- Rampe de décélération par variateur de fréquence.
- Entraînement par motoréducteur frein et chaîne.
- Support par roulement à billes à haute résistance.
- Arrêt indexé automatique.

MAT PORTE BOBINE DE FILM

- En aluminium.
- Hauteur de banderolage utile : **2 000 mm**.
- Vitesse de déplacement du chariot variable de 2,6 à 6 m/min.
- Actionnement par moto réducteur et courroie crantée.
- Réglage de la hauteur de banderolage automatique par cellule photoélectrique.
- Réglage de la position basse par came mécanique.

CHARIOT FREIN – FRD – FREIN MECANIQUE A REGLAGE MANUEL

- Frein mécanique à tension constante sur rouleau indépendant en acier avec garniture caoutchouc antidérapante **(M)**.
- Rouleau fou permettant une bonne application du film sur le rouleau de freinage caoutchouc **(N)**.
- Réglage de la tension du film sur le chariot par un volant **(R)**.
- Poignée de commande de débrayage du frein pour faciliter le déroulement manuel du film afin de réaliser l'accrochage à la palette **(Q)**.
- Chargement de la bobine du film par simple dépose sur un axe du haut vers le bas **(L)**.
- Cellule de détection palette **(S)**.

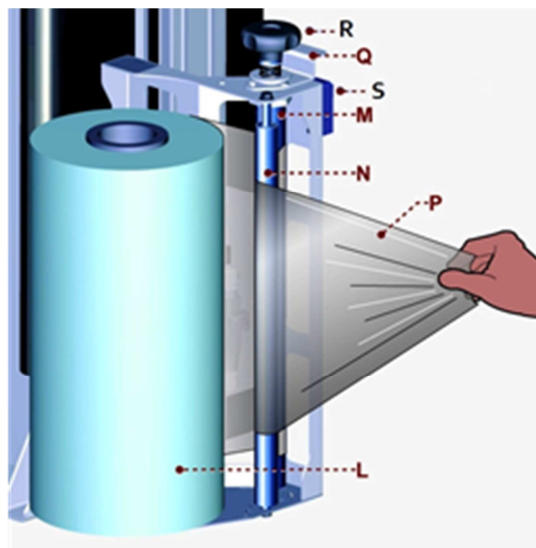

- Le chariot accepte toutes sortes de films étirables standards mais



pour des raisons économiques (+ de 50 % d'économie) **nous recommandons fortement le film pré-étiré :**

- o Avec collant double face, collant interne ou collant externe.
- o Laize du film : 250 à 500 mm
- o Epaisseur du film : 7 à 35 microns.
- o Diamètre externe maxi : 250 mm
- o Diamètre interne du mandrin : 50 mm
- o Poids maximum de la bobine : 8 kg.



support rouleau **(A)** pour bobine sans mandrin **(B)**

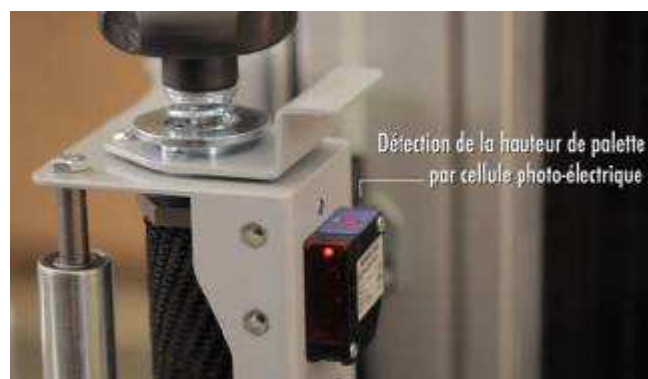

FONCTIONNEMENT DE LA BANDEROLEUSE AVEC UN CYCLE STANDARD

- L'ECOSTRETCH est une banderoleuse de palettes du type « bras rotatif » avec une colonne à fixer au sol.
- La charge palette est déposée à même le sol en vérifiant son bon positionnement à l'intérieur du périmètre de rotation du bras avec une marge de sécurité (dimensions maximum de la charge au sol : 1000 mm x 1200 mm et 1200 x 1200 pour le modèle XL).
- Il est préférable de tracer au sol avec de la peinture ou de l'adhésif l'emplacement de la palette pour faciliter son positionnement par l'opérateur.
- Vous pouvez également opter pour l'une de nos deux options :
 - La butée d'arrêt pour chargement frontal (standard ou XL).
 - La butée d'arrêt pour chargement longitudinal.
- En cas de mauvais positionnement, des détecteurs de chocs de sécurité fixés sur la partie verticale et horizontale du bras tournant arrête immédiatement le bras tournant de la machine.
- L'opérateur accroche l'extrémité du film à la palette. Le film est disponible à une hauteur souhaitée et configurable lors de l'arrêt de la machine en fin de banderolage (en standard à 80 cm du sol).
- L'opérateur adapte éventuellement les paramètres de la banderoleuse au format / poids de sa palette, puis lance le cycle en appuyant sur le bouton vert , puis le filmage se déroule automatiquement comme suit :
 - Rotation du bras avec une rampe d'accélération par variateur de fréquence jusqu'à atteindre la vitesse de rotation sélectionnée.
 - Réalisation du nombre de tours droits inférieurs programmés.
 - Montée du chariot à une vitesse programmée jusqu'à la détection du haut de la charge par la cellule photo électrique (cellule pour lecture produits noirs / ou coiffe noire disponible en option).
 - Réalisation du nombre de tours droits supérieurs programmés.
 - Descente du chariot jusqu'à sa détection par le fin de course inférieur.
 - Arrêt du bras en position d'origine après une rampe de décélération par variateur de fréquence.
 - Remontée du chariot porte bobine dans sa position d'attente.
- L'opérateur coupe manuellement le film et dégage la palette « banderolée » . Le même ou un autre opérateur positionne une autre palette et la machine est prête pour réaliser un autre banderolage.

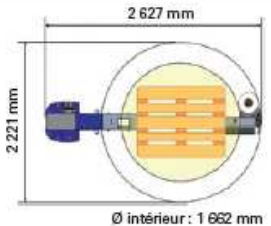
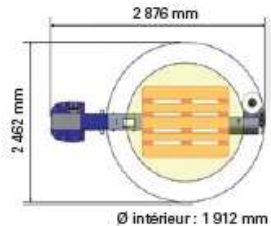
VERSION	STANDARD	ALLONGEE (XL) Ø intérieur : + 250 mm
Dimensions totales	L 2627 x l 2221 x H 2511mm	L 2876 x l 2462 x H 2511mm
Poids de la machine	180 kg	200 kg
Dimensions palette max.	L 1000 x l 1200 x H 2000 mm - homogène	L 1200 x l 1200 x H 2000 mm
Alimentation	230 V +/- 15% monophasé - 50Hz	230 V +/- 15% monophasé - 50Hz
Plan d'implantation	 <p style="text-align: center;">2 627 mm 2 221 mm Ø intérieur : 1 662 mm</p>	 <p style="text-align: center;">2 876 mm 2 462 mm Ø intérieur : 1 912 mm</p>

PANNEAU DE COMMANDE

- Logique par microprocesseur programmable.

- Afficheur numérique digital **(G)**.

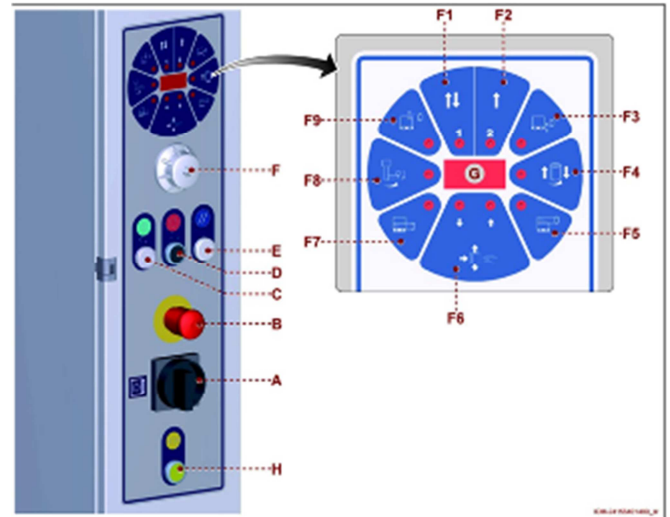
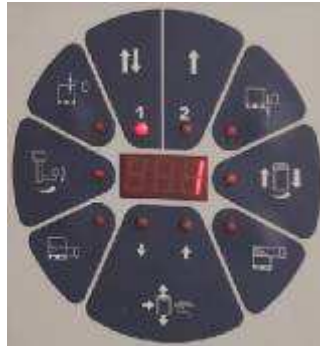

- Sélecteur multifonctions rotatif **(F)** permettant d'accéder aux paramètres de configuration de la machine à savoir :

- Cycle de montée/descente ou de montée seule **(F1/F2)**.
- Hauteur du chariot en position d'arrêt **(F3)** : 0 à 150 cm.
- Vitesse de déplacement du chariot en montée et descente **(F4)** : 2,6 à 6 mètres/mn.
- Réglage séparé du nombre de tours droits de renfort supérieurs et inférieurs **(F5/F7)** : 0 à 10.
- Déplacement manuel du chariot **(F6)**.
- Vitesse de rotation du bras **(F8)** : 7 à 11 tours / mn.
- Réglage du « retard photocellule » permettant de régler le taux de recouvrement en haut de la palette **(F9)**.

- Boutons mécaniques classiques pour les fonctions répétitives suivantes :

- Sectionneur électrique général **(A)**.
- Bouton d'arrêt d'urgence à verrouillage **(B)**.
- Bouton de départ cycle de banderolage **(C)**.
- Bouton d'arrêt du cycle **(D)**.
- Bouton de remise à zéro (RAZ ou reset) **(E)**.
- Bouton de débrayage du motoréducteur du bras (déplacement manuel) **(H)**.

- Fonctions annexes :

- Tours de renfort droit en cour de banderolage (pilotage manuel).
- Possibilité de verrouillages de tous les paramètres sur le panneau de commande.
- Compteur du nombre de charges filmées.
- Codes d'alarmes éventuelles sur l'afficheur permettant un diagnostic facile.

DISPOSITIFS DE SECURITE

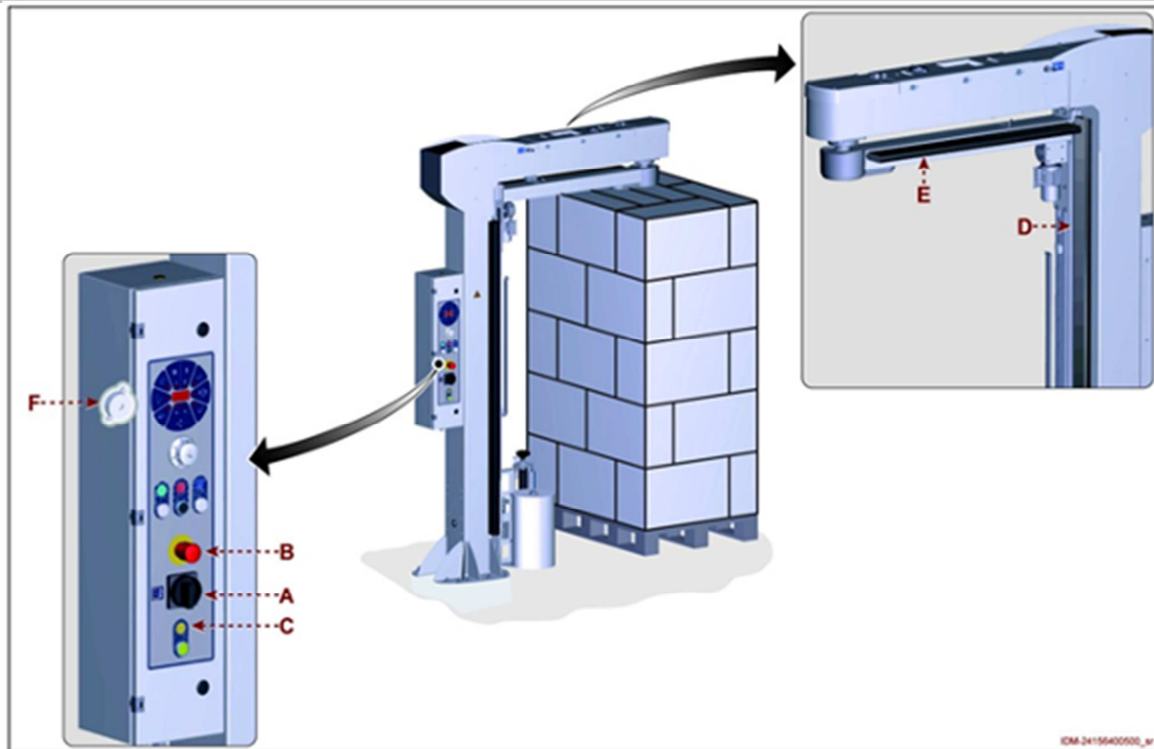

- Sectionneur général pouvant être verrouillé **(A)**.
- Bouton d'arrêt d'urgence à verrouillage **(B)**.
- Bouton à action maintenue pour déplacement manuel du bras **(C)**.
- Détecteur de chocs arrêtant la rotation du bras en cas de collision **(D/E)**.
- Signal acoustique avant démarrage du cycle de « banderolage ».

COMPOSANTS

COMPOSANTS DE LA MACHINE :

- Armoire électrique : ROBOPAC (IP54)
- Interrupteur principal : ABB/BRETER
- Contacteurs: SIEMENS/SCHNEIDER
- Protections thermiques : SIEMENS/SCHNEIDER
- Boutons poussoirs : MOELLER
- Cellules photoélectriques : DATASENSOR
- Carte électronique : ROBOPAC
- Afficheur opérateur : ROBOPAC
- Micro-interrupteurs : PIZZATO
- Moteurs: BONFIGLIOLI / BONORA
- Centrale de sécurité : SAIET / PIZZATO
- Alimentations : WAGO

DIMENSIONS, ENERGIES



Tableau: Dimensions et caractéristiques techniques

Description	Unité de mesure	Valeur	
		Ecowrap	Ecowrap XL
A	mm	2140	
B	mm	2570	
Rayon (C)	mm	1106	1223
D	mm	1555	1672
E	mm	2665	2895
F	mm	487	
H	mm	1000	1200
L	mm	1200	1200
M	mm	2000	

ENERGIES ET CARACTERISTIQUES ELECTRIQUES

- Tension d'alimentation électrique : 230 V monophasé + terre / 50 HZ.
- Puissance installée : 0,7 kW.
- Courant absorbé : 4,7 Ampères maximum.
- Protection électrique : IP 54.

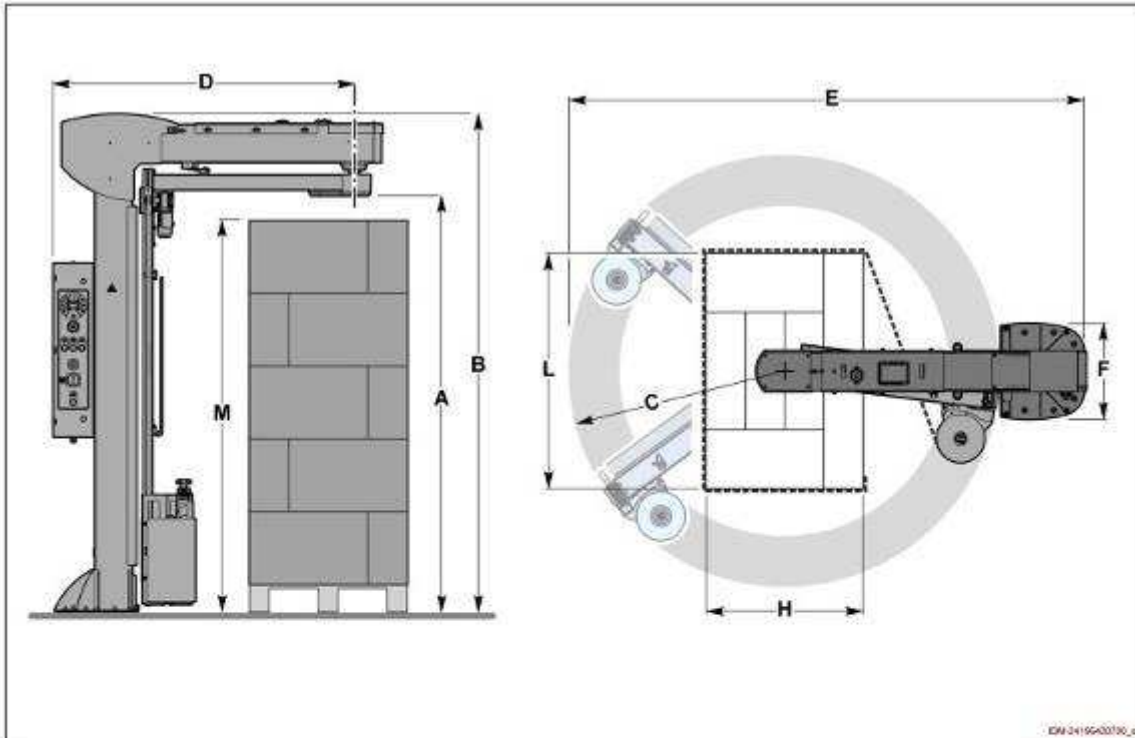
TEMPERATURE DE FONCTIONNEMENT

- 0 à 40 ° Celsius (4 à 40°Celsius conseillé).
- Atmosphère sèche.

POIDS DE LA MACHINE

- 205 kg.

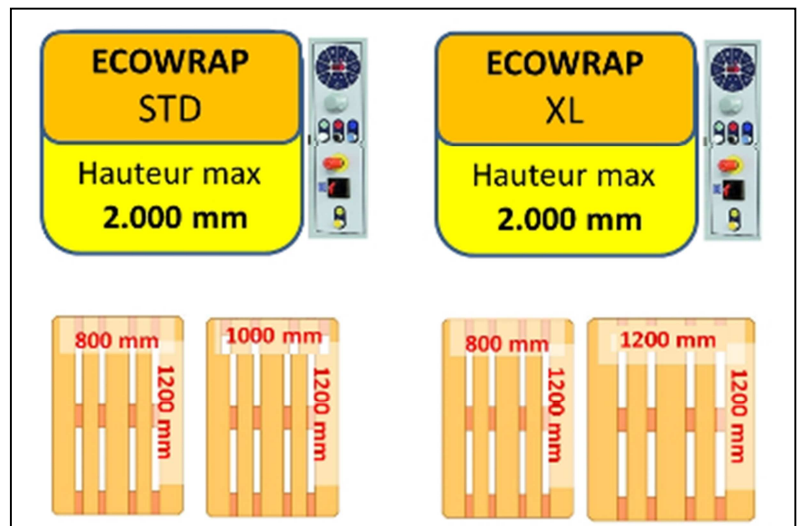

NORMES ET SECURITES

NIVEAU DE BUIT (conforme aux normes ISO 4871 et ISO 11201)

- 62,8 dB (A) durant le conditionnement

MATERIEL CONFORME AUX NORMES CE

- Robopac S.A. déclare que la machine est conforme aux conditions essentielles requises concernant la sécurité et la prévention de la santé. Conformément aux directives 2006/42/CE, 2006/95/CE, 2004/108/CE et modifications correspondantes pour une utilisation artisanale et industrielle.

TRAVAUX AUX SOINS DU CLIENT

- Déchargement du matériel avec chariot élévateur obligatoire .
- Acheminer les éléments de l'installation sur le lieu d'utilisation.
- Acheminer les énergies électrique et pneumatique (si nécessaire).
- Travaux de maçonnerie (si nécessaire).
- Mise à disposition d'un engin de manutention de type chariot élévateur.

Libérer l'espace d'installation avant le montage.

OPTIONS DISPONIBLES

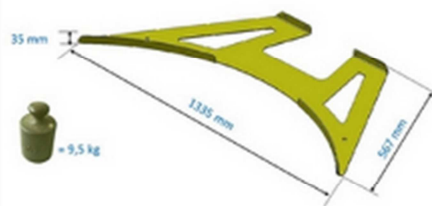

Cellule détection pour produit noir (exemple pneu) ou coiffe noire en haut de palette

OPTIONS BUTEE SUR ECOWRAP

